

# Secure Doc Office

## Brandschutz für Ihre Papierdokumente

*Sie sind auf der Suche nach einem Aktenschrank, der Ihre wertvollen Dokumente vor Feuer schützt? Secure Doc Office ist die Lösung, die Ihre Papierdokumente auch vor schwersten Bränden schützt.*



Die Secure Doc Office-Produktreihe hat eine Brandschutzklassifizierung von 120 Papier, d.h. dass die in den Schränken liegenden Dokumente 2 Stunden lang vor Feuer geschützt sind. Laut statistischen Erhebungen müssen über 80 % aller Unternehmen, in denen es zu einem Brand gekommen ist, innerhalb von 3 Jahren Konkurs anmelden. Secure Doc Office bietet ein hohes Maß an Brandschutz für Dokumente und stellt sicher, dass Ihre Geschäftsabläufe nicht unterbrochen werden.

### Modelle

Secure Doc Office ist in vier Modellen erhältlich und wurde eigens mit Blick auf den Einsatz in Bürouräumen entwickelt. Dank der großen Kapazität und den herausnehmbaren Regalböden finden Sie immer die optimale Konfiguration zur Ablage von Mappen und Dokumenten. Außerdem ist ein „Kombi“-Modell erhältlich, das die Lagerung von Papierdokumenten und Datenträgern ermöglicht.

### Schließsystem

Die Safes sind standardmäßig mit einem elektronischen Sicherheitsschloss mit LCD-Display versehen. Neben dem normalen Benutzercode (4-16 Ziffern) bietet das Schloss einen Master-Code, eine Aufzeichnung aller Ereignisse und einen Spähschutz.

### Zertifizierung

Die Secure Doc Office-Produkte werden entsprechend NT Feuer 017 – 120 Papier getestet. Dies bedeutet, dass Ihre Papierdokumente selbst dann geschützt sind, wenn sie 2 Stunden lang einem Feuer ausgesetzt waren. Dank der isolierten Wand steigt die Innentemperatur nicht über 177 °C an. Die Kombi-Version trägt die Label „120 Papier“ und „60 Diskette“, beides gemäß NT Feuer 017.

### Zusätzliche Ausstattungsmerkmale

Die Modelle werden standardmäßig mit herausnehmbaren Regalböden geliefert, um die Ablagekapazität zu maximieren. Außerdem ist ein spezieller feuerfester Datenträgereinsatz zur Lagerung von Datenträgern wie CDs/DVDs, Backup-Bändern usw. erhältlich.

### Design

Die Secure Doc Office-Produktreihe reiht sich nahtlos in jede Umgebung ein und wird in einem modernen grauen Finish geliefert.

# Secure Doc Office

## Modelle

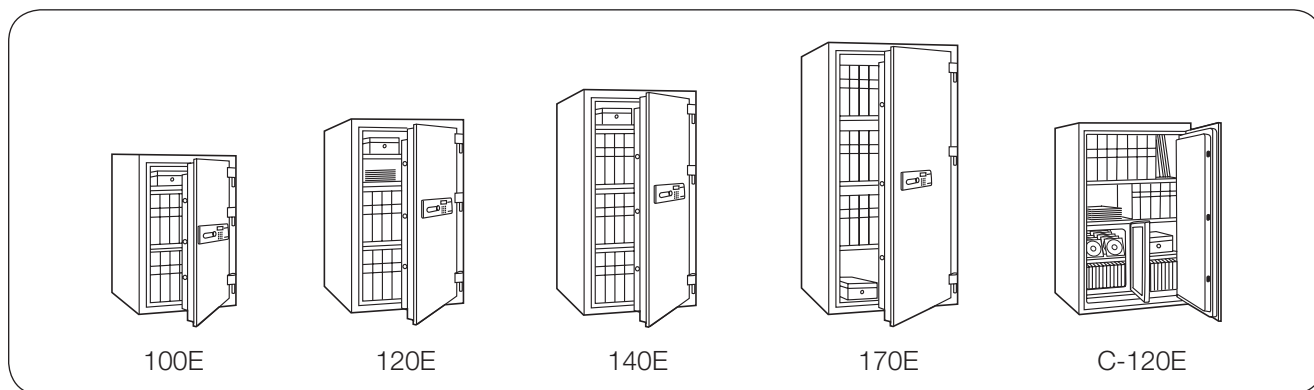

SLIDE.1021.R2

## Technische Daten

### 120 Papier

Modell	Artikel Nr.	Außenmaße (mm)			Innenmaße (mm)			Volumen (Liter)	Gewicht (kg)	Fachboden (St.)
		Höhe	Breite	Tiefe	Höhe	Breite	Tiefe			
SDO-100E	SL04300	1000	600	535	775	445	360	125	210	2
SDO-120E	SL04301	1200	700	635	945	530	460	231	270	3
SDO-140E	SL04302	1400	700	635	1145	530	460	280	335	3
SDO-170E	SL04303	1700	800	635	1445	630	460	420	485	3

### Kombi – 120 Papier + 60 Diskette

Modell	Artikel Nr.	Außenmaße (mm)			Innenmaße (mm)			Volumen (Liter)	Gewicht (kg)	Ablagen (St.)	CD/DVD (St.)	
		Höhe	Breite	Tiefe	Höhe	Breite	Tiefe				Behälter 10 mm	Behälter 5 mm
SDC-120E	SL04050	1200	700	635	945*	530*	460*	175*	294	2*	-	-
					320**	210**	195**	13**			1**	40

\*120 Papier \*\* 60 Diskette

SecureLine arbeitet nach einer Philosophie der ständigen Verbesserung. Wir behalten uns deshalb vor, Änderungen der oben stehenden technischen Daten ohne vorherige Ankündigung vorzunehmen.

[www.secure-line.net](http://www.secure-line.net)

Autorisierter Händler:

SL.10.1/0405-1000